

Содержание

I. КРАТКАЯ ХАРАКТЕРИСТИКА.....	2
II. ОБЗОР ИЗДЕЛИЯ.....	2
III. ТЕХНИЧЕСКИЕ ПАРАМЕТРЫ.....	3
IV. ПРОЦЕДУРА ЭКСПЛУАТАЦИИ.....	4
V.  ПРЕДУПРЕЖДЕНИЯ.....	5
VI. ОБСЛУЖИВАНИЕ УСТРОЙСТВА.....	6
VII. АКСЕССУАРЫ.....	6

I. Краткая характеристика

Модель пылесоса “LS-XC-II” разработана специально для очистки картриджей и оргтехники от тонера.

Основные особенности оборудования:

- * Высокая очищающая способность
- * Высокая эффективность фильтрации
- * Удобство в переноске и эксплуатации

II. Схема

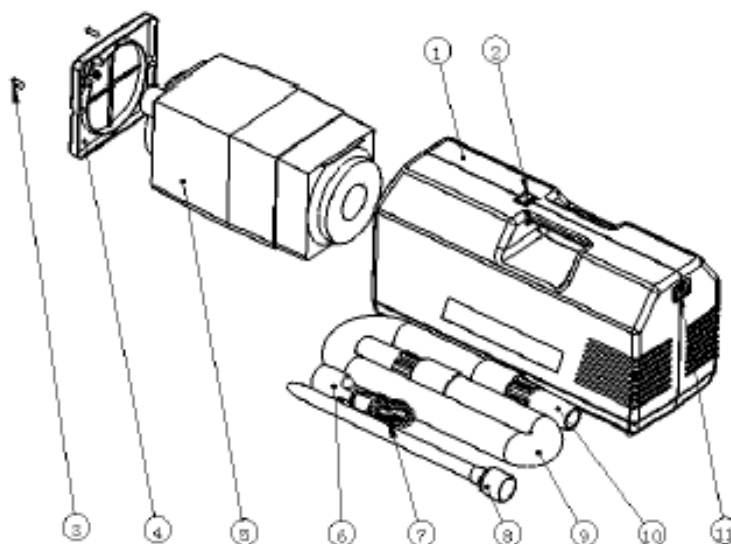

1. Корпус 2. Переключатель 3. Винт 4. Боковая крышка 5. Фильтр 6. Короткая насадка для всасывания 7. Щетка 8. Длинная насадка для всасывания 9. Шланг 10. Контакт сопла 11. Контакт питания

III. Технические параметры

Далее представлены технические параметры, указанные в нижней части пылесоса:

▪ ПАРАМЕТРЫ ОБОРУДОВАНИЯ

Номинальное напряжение	220 В пер. тока / 110 В пер. тока
Номинальная частота	50 Гц / 60 Гц
Номинальная входная мощность	800 Вт

▪ ИНФОРМАЦИЯ О ПРОДУКТЕ

Наименование продукта	Пылесос
Модель продукта	LS-B-XC-II
Серийный номер	_____
Дата производства	Год _____ Месяц _____ Число _____

▪ ВНИМАНИЕ!

- Перед использованием внимательно прочтите руководство
- Источник питания должен быть заземлен
- Отключайте питание, если оборудование не используется в течение длительного времени

- Максимальный расход воздуха: 120 м³/ч
- Максимальная сила всасывания: 18,846 кПа
- Уровень шума: 80~90 дБ (на расстоянии 1 метра от оборудования)
- Вес брутто: 6 кг
- Размеры упаковки: длина 475 мм * ширина 225 мм * высота 320 мм
- Вес нетто: 4 кг

- Размеры: длина 440 мм * ширина 170 мм * высота 216 мм
- Полезная емкость фильтра: 2 л
- Эффективность фильтрации: 99,95%

IV. Процедура эксплуатации

1. Снимите крышку фильтра, вставьте шланг в отверстие (см. рисунок).



2. Подсоедините к шлангу любую из насадок (см. рисунок).



3. Подключите кабель питания и далее включите устройство, чтобы начать работу (см. рисунок).

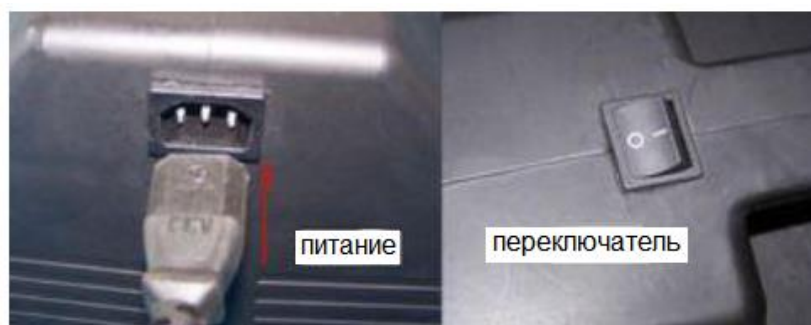

V. ⚠ Предупреждения

- Источник питания должен быть заземлен.
- Запрещается убирать с помощью данного пылесоса жидкость, острые обрезки металла, горящий мусор или крупный мусор.
- Не допускайте попадания устройства во влажную среду.

VI. Обслуживание устройства

Очистите фильтр, когда он заполнится наполовину:

Выключите питание, отсоедините шланг, откройте боковую крышку и выньте фильтр, чтобы высыпать находящийся внутри тонер.

VII. Аксессуары

Описание	Количество	Примечание
Руководство пользователя	1 экземпляр	
Шнур питания	1 комплект	
Набор деталей для всасывания	1 комплект	Трубка, короткая насадка, щетка, длинная насадка
Перчатки	1 пара	

